

CONSTRUCTON DE 11 LOGEMENTS  
4 Impasse de la Source 92380 GARCHES

BATIMENT	TYPE	ETAGE
MAISON 2	T5	RDC

TABLEAU DES SURFACES

Entrée	2,81
Séjour	26,96
Cuisine	6,79
Salle d'eau 1	4,95
<b>SURFACE HABITABLE NIVEAU</b>	<b>41,51 m<sup>2</sup></b>
<b>SURFACE HABITABLE TOTALE</b>	<b>115,13m<sup>2</sup></b>
Cour	46,53
Jardin	37,85
Terrasse	21,71
<b>SURFACE EXTERIEURE NIVEAU</b>	<b>106,09 m<sup>2</sup></b>
<b>SURFACE EXTÉRIURE TOTALE</b>	<b>109,6 m<sup>2</sup></b>

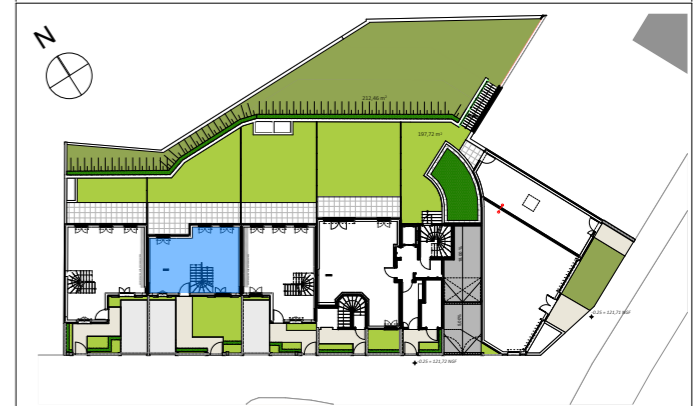

NOTA : DES MODIFICATIONS SONT SUCCEPTIBLES D'ETRE APPORTEES EN FONCTION DES NECESSITES TECHNIQUES ET ADMINISTRATIVES POUR LES DIMENSIONS LIBRES ET EQUIPEMENTS. LES SURFACES SONT APPROXIMATIVES, LES RETOMBES, FAUX-PLAFONDS AINSI QUE L'EMPLACEMENT DES EQUIPEMENTS SONT DONNES A TITRE INDICATIF.

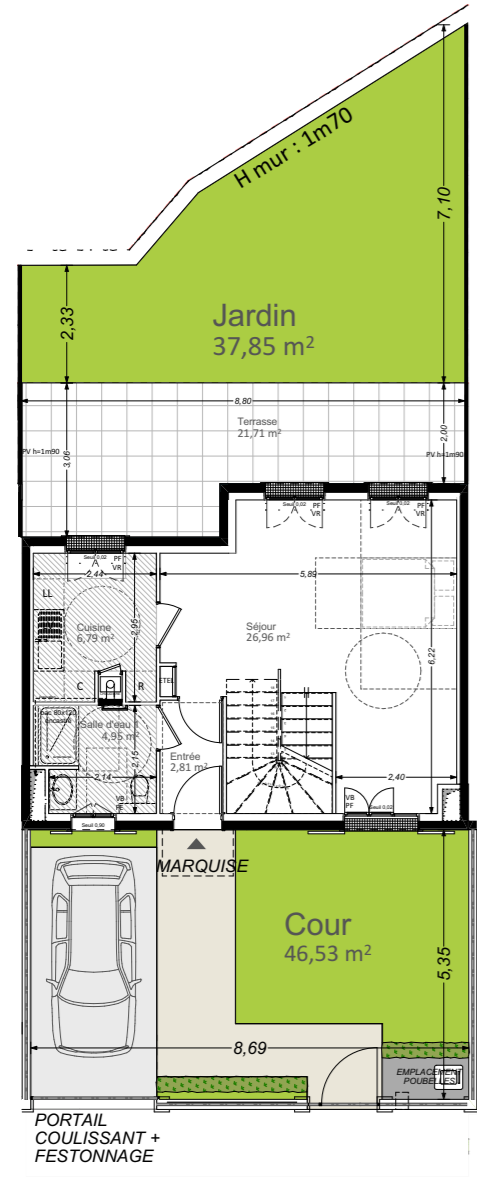
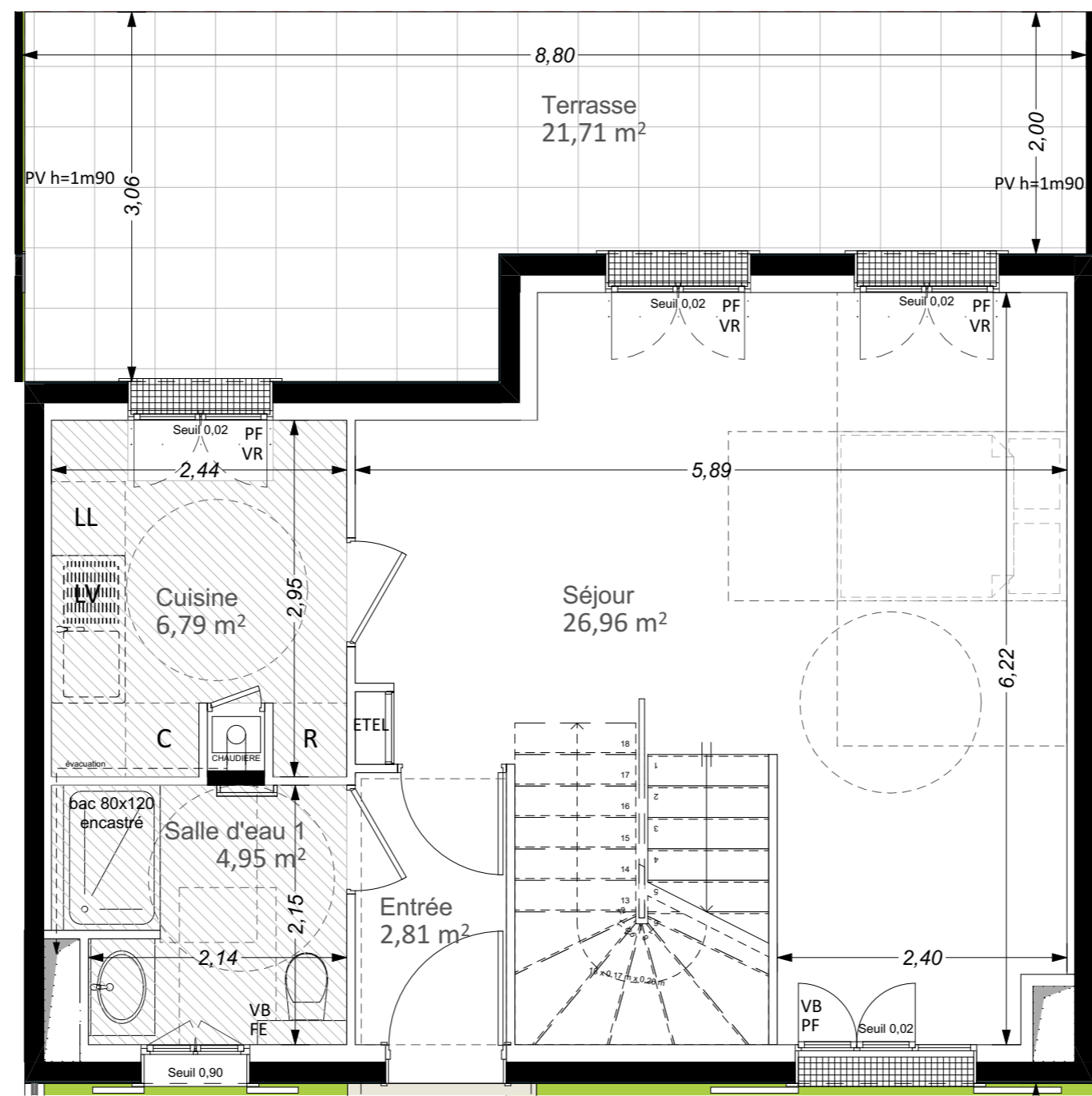
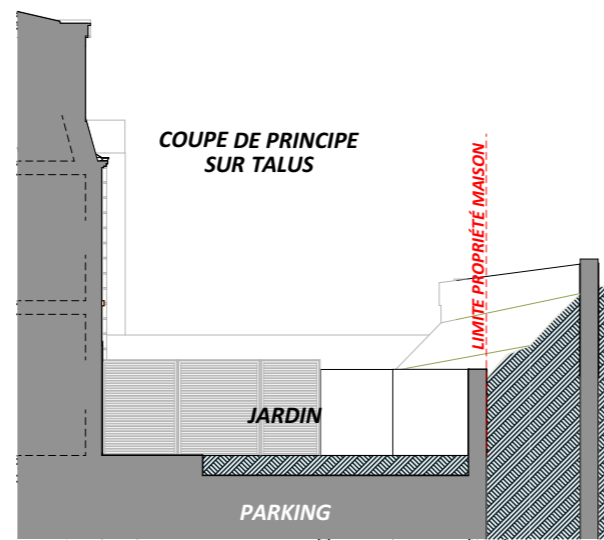

**LEGENDE**

- VR VOLET ROULANT
- VB VOLET BATTANT
- ETEL TABLEAU ELECTRIQUE
- LL LAVE LINGE
- LV LAVE VAISSELLE
- R REFRIGERATEUR
- C CUISSON
- GC GARDE CORPS
- EP EAUX PLUVIALES
- PV PARE VUE
- PF PORTE FENETRE
- FE FENETRE
- SOFFITE/FAUX PLAFOND AVEC SPOTS



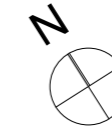

CONSTRUCTON DE 11 LOGEMENTS  
4 Impasse de la Source 92380 GARCHES

BATIMENT	TYPE	ETAGE
MAISON 2	T5	R+1

TABLEAU DES SURFACES

Dégagement 1	3,26
Chambre 1	12,78
Chambre 2	12,59
Salle de bain	6,28
Salle d'eau 2	3,42
Dressing	2,24
<b>SURFACE HABITABLE NIVEAU</b>	<b>40,57 m<sup>2</sup></b>
<b>SURFACE HABITABLE TOTALE</b>	<b>115,13m<sup>2</sup></b>
Balcon	3,51
<b>SURFACE EXTERIEURE NIVEAU</b>	<b>3,51 m<sup>2</sup></b>
<b>SURFACE EXTÉRIEURE TOTALE</b>	<b>109,6 m<sup>2</sup></b>

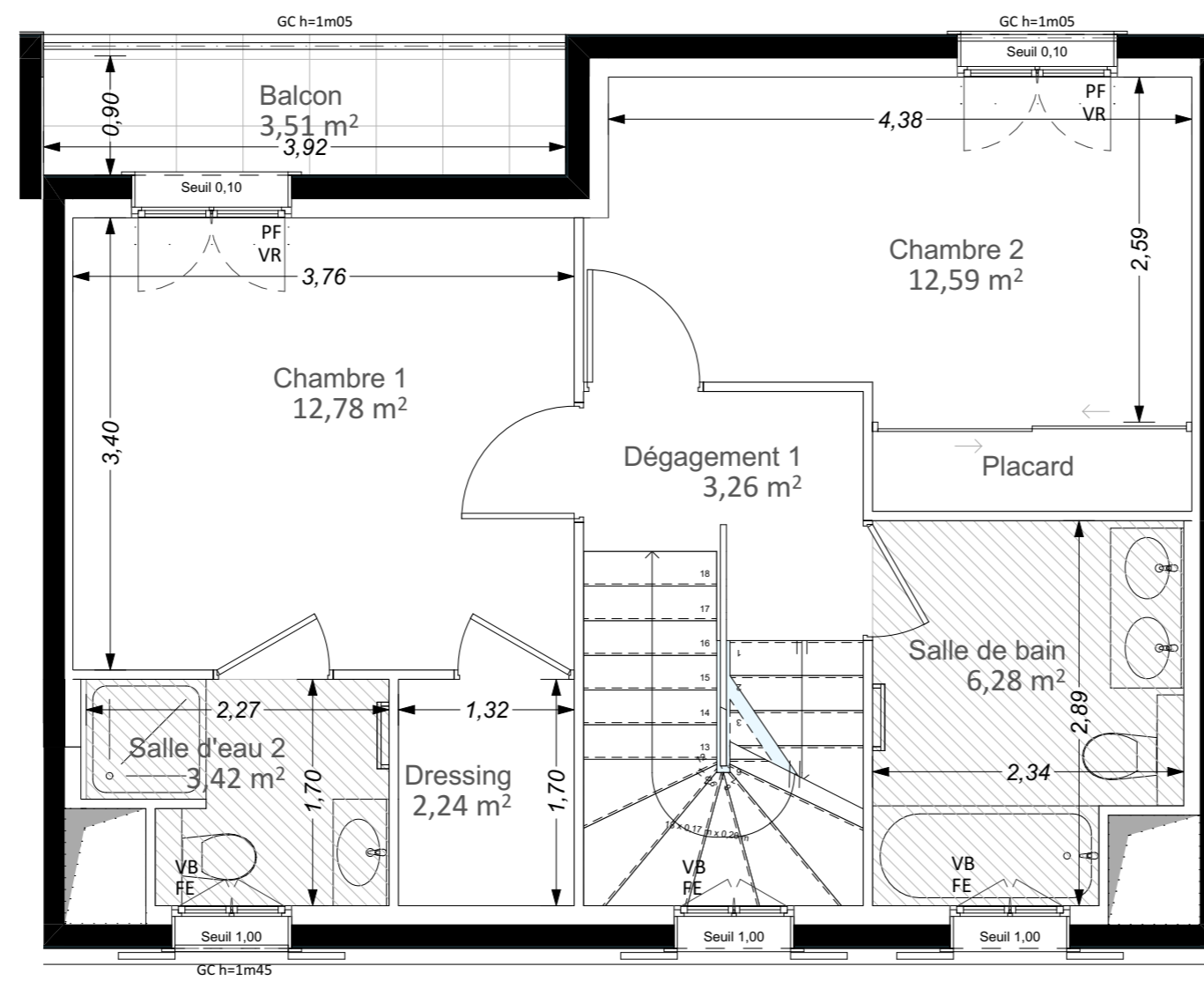

LEGENDE

- VR VOLET ROULANT
- VB VOLET BATTANT
- ETEL TABLEAU ELECTRIQUE
- LL LAVE LINGE
- LV LAVE VAISSELLE
- R REFRIGERATEUR
- C CUISSON
- GC GARDE CORPS
- EP EAUX PLUVIALES
- PV PARE VUE
- PF PORTE FENETRE
- FE FENETRE
- SOFFITE/FAUX PLAFOND AVEC SPOTS

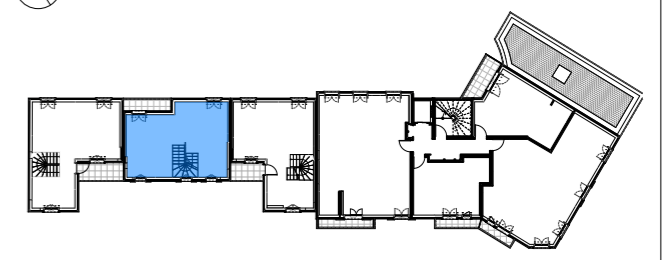

NOTA : DES MODIFICATIONS SONT SUCCEPTIBLES D'ETRE APORTEES EN FONCTION DES NECESSITES TECHNIQUES ET ADMINISTRATIVES POUR LES DIMENSIONS LIBRES ET EQUIPEMENTS. LES SURFACES SONT APPROXIMATIVES, LES RETOMBES, FAUX-PLAFONDS AINSI QUE L'EMPLACEMENT DES EQUIPEMENTS SONT DONNES A TITRE INDICATIF.

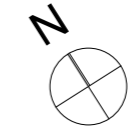

CONSTRUCTON DE 11 LOGEMENTS  
4 Impasse de la Source 92380 GARCHES

COUPE DE PRINCIPE  
DES LOGEMENTS  
SOUS COMBLES  
(hors échelle)

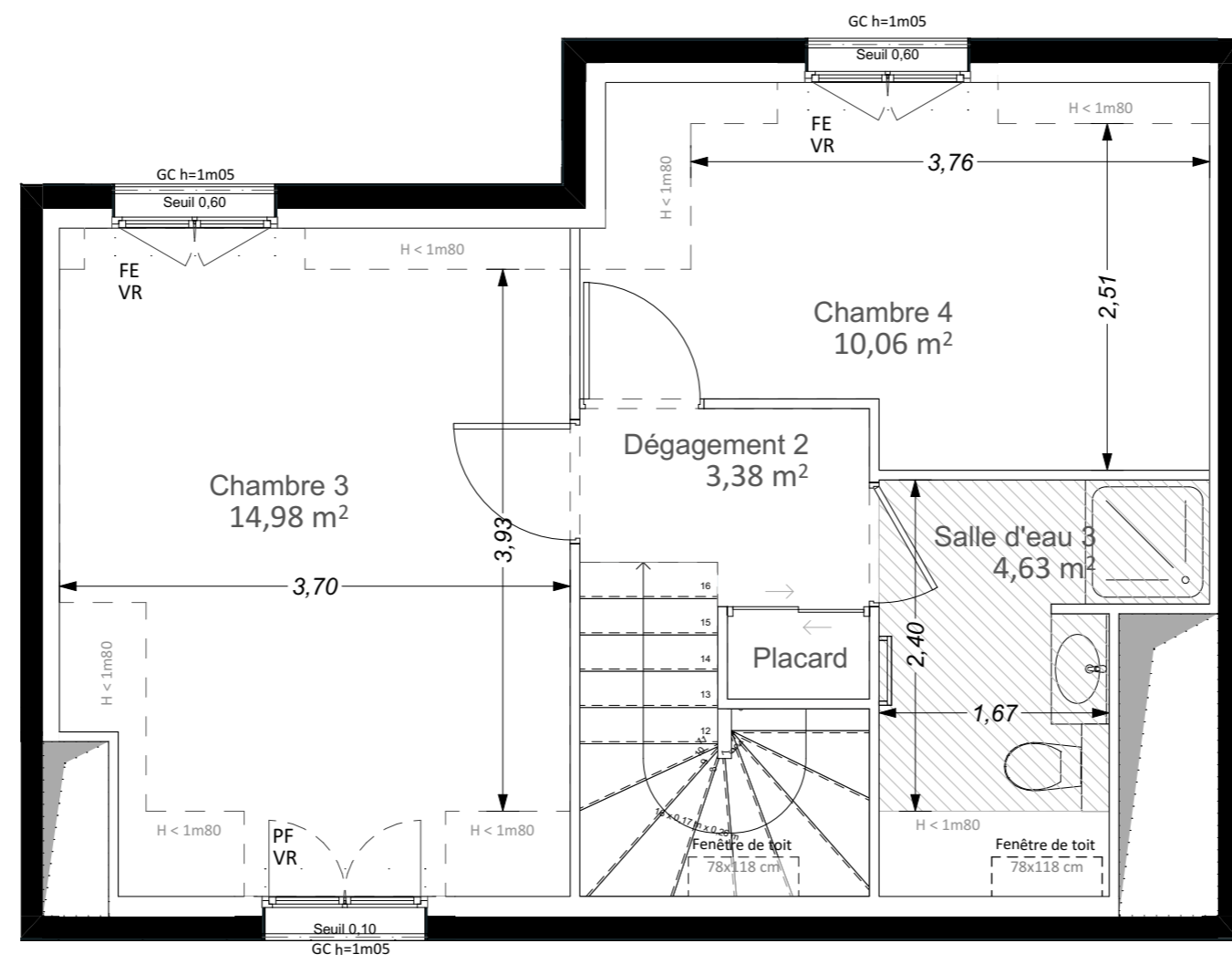
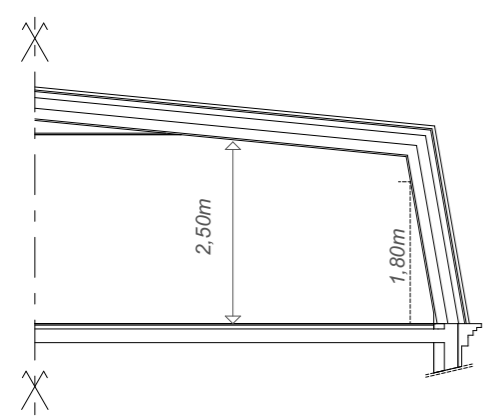

BATIMENT	TYPE	ETAGE
MAISON 2	T5	R+1+C

TABLEAU DES SURFACES

Dégagement 2	3,38
Chambre 3	14,98
Chambre 4	10,06
Salle d'eau 3	4,63

<b>SURFACE HABITABLE NIVEAU</b>	<b>33,05 m<sup>2</sup></b>
<b>SURFACE HABITABLE TOTALE</b>	<b>115,13m<sup>2</sup></b>

<b>SURFACE EXTERIEURE NIVEAU</b>	
<b>SURFACE EXTÉRIEURE TOTALE</b>	<b>109,6 m<sup>2</sup></b>

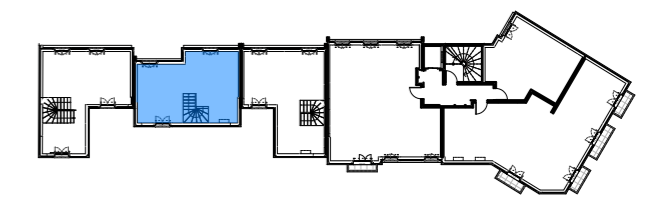
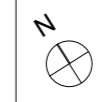

NOTA : DES MODIFICATIONS SONT SUCCEPTIBLES D'ETRE APORTEES EN FONCTION DES NECESSITES TECHNIQUES ET ADMINISTRATIVES POUR LES DIMENSIONS LIBRES ET EQUIPEMENTS. LES SURFACES SONT APPROXIMATIVES, LES RETOMBES, FAUX-PLAFONDS AINSI QUE L'EMPLACEMENT DES EQUIPEMENTS SONT DONNES A TITRE INDICATIF.

LEGENDE	
VR	VOLET ROULANT
VB	VOLET BATTANT
ETEL	TABLEAU ELECTRIQUE
LL	LAVE LINGE
LV	LAVE VAISSELLE
R	REFRIGERATEUR
C	CUISSON
GC	GARDE CORPS
EP	EAUX PLUVIALES
PV	PARE VUE
PF	PORTE FENETRE
FE	FENETRE
	SOFFITE/FAUX PLAFOND AVEC SPOTS

